



1 2 0 7 °



1 2 0 7 °



S I O 2

INNOVACIÓN 01.

= FILOSOFÍA =

Productos extraordinarios para
necesidades ordinarias.

A50 - 7Cu5
1030° / 1207°
Mex. - Mor.



AUDACIA

02.



= CONFIGURACIÓN =

Diseños singulares con rasgos contemporáneos.

A50 - 7Cu5
1030° / 1207°
Mex. - Mor.



ELEGANCIA Y SENCILLEZ 03.

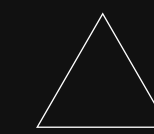

= VALORES =

El diseño está en los detalles.



A50 - 7Cu5
1030° / 1207°
Mex. - Mor.

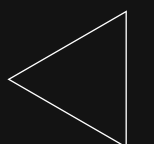

Y O H O . E S T U D I O

Somos un estudio independiente de diseño creado en 2010 y con sede en la Ciudad de México. Contamos con un taller de cerámica en Xochicalco, Morelos.

D I S E Ñ O

M E X I C A N O

E

I N N O V A C I Ó N

Y O H O es una palabra de origen **otomí** que significa **"dos"**, como el número de integrantes que iniciamos y dimos vida al proyecto: Manuel Estrada (CEO del estudio) y Karen Guerrero.

Desde nuestros inicios, el objetivo de Y O H O fue diseñar y crear **productos extraordinarios para necesidades ordinarias**. Nuestra filosofía, que nuestros productos siempre sean innovadores.

En Y O H O tenemos valores como audacia, sencillez y elegancia. Y una visión particular y de colectividad, al satisfacer las necesidades de cada proyecto. Si estas interesado en que te desarrollemos tu proyecto, adquirir nuestros productos o alguna colaboración creativa; **c o n t á c t a n o s**.

SÓLO.CON.INNOVACIÓN.EI.DISEÑO.TRASCIENDE

The image shows five ceramic cups arranged on a dark, reflective surface. Three cups contain a bright yellow liquid with a few blueberries floating on top. Two other cups contain a clear liquid with ice cubes and blueberries. The cups have a matte, earthy finish. The background is dark, creating a high-contrast scene.

YOHÓ ES EL PUNTO EN DONDE LOS CONTRASTES SE ENCUENTRAN: colores vivos y neutros, arcillas y vidriados, lisos y texturas, orgánicos y artificiales, formales y lúdicos. Además, convergen los rasgos latinos y globales, siempre con una **ESTÉTICA CONTEMPORÁNEA Y EN CONSTANTE CAMBIO.**

SERVICIOS

Nuestros servicios se caracterizan por su versatilidad, en el área del diseño. Al igual que contribuimos en la construcción de una cultura creativa e innovadora

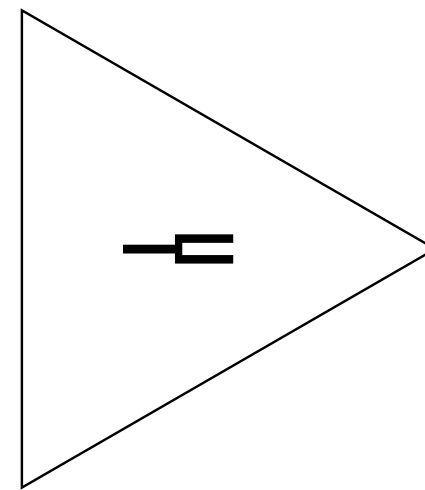

E S T U D I O - Y O H O - 2 0 1 6

DISEÑO EN CERÁMICA

AL ESTAR DIRIGIDO POR DISEÑADORES INDUSTRIALES, EL
ENFOQUE DE YOHO ES CREAR OBJETOS-PRODUCTO CON UN
CONCEPTO DE DISEÑO ÚTIL Y NOVEDOSO.

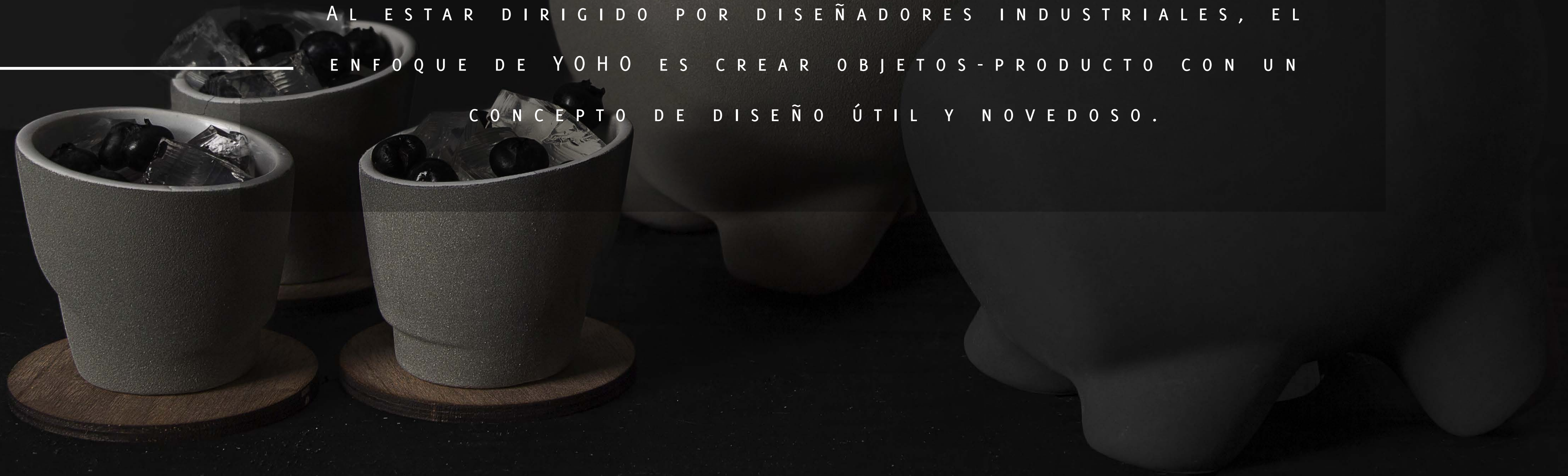

DESARROLLO DE PROYECTOS

OFRECEMOS DISEÑO INTEGRAL, TANTO EN CERÁMICA COMO
DE CUALQUIER OTRO OBJETO; DESDE LA ETAPA CONCEPTUAL
HASTA LA PROYECTUAL (INGENIERÍA DE DISEÑO), EJECUTIVA
Y PRODUCTIVA EN ALGUNOS CASOS.

TALLER DE CERÁMICA

FABRICACIÓN DE CERÁMICA A PARTIR DE DISEÑOS
PROPUESTOS POR EL CLIENTE.

CON UN AMPLIO CATÁLOGO DE ACABADOS EN BAJA Y ALTA
TEMPERATURA.

—
P R O D U C T O S

A50 - 7Cu5
1030° / 1207°
Mex. - Mor.

C R T . 8 0

N T . 0 0

B R . 1 0 0

C F . 7 0

R S . 5 0

S L . 1 0 0

P I G G Y
A C A B A D O S

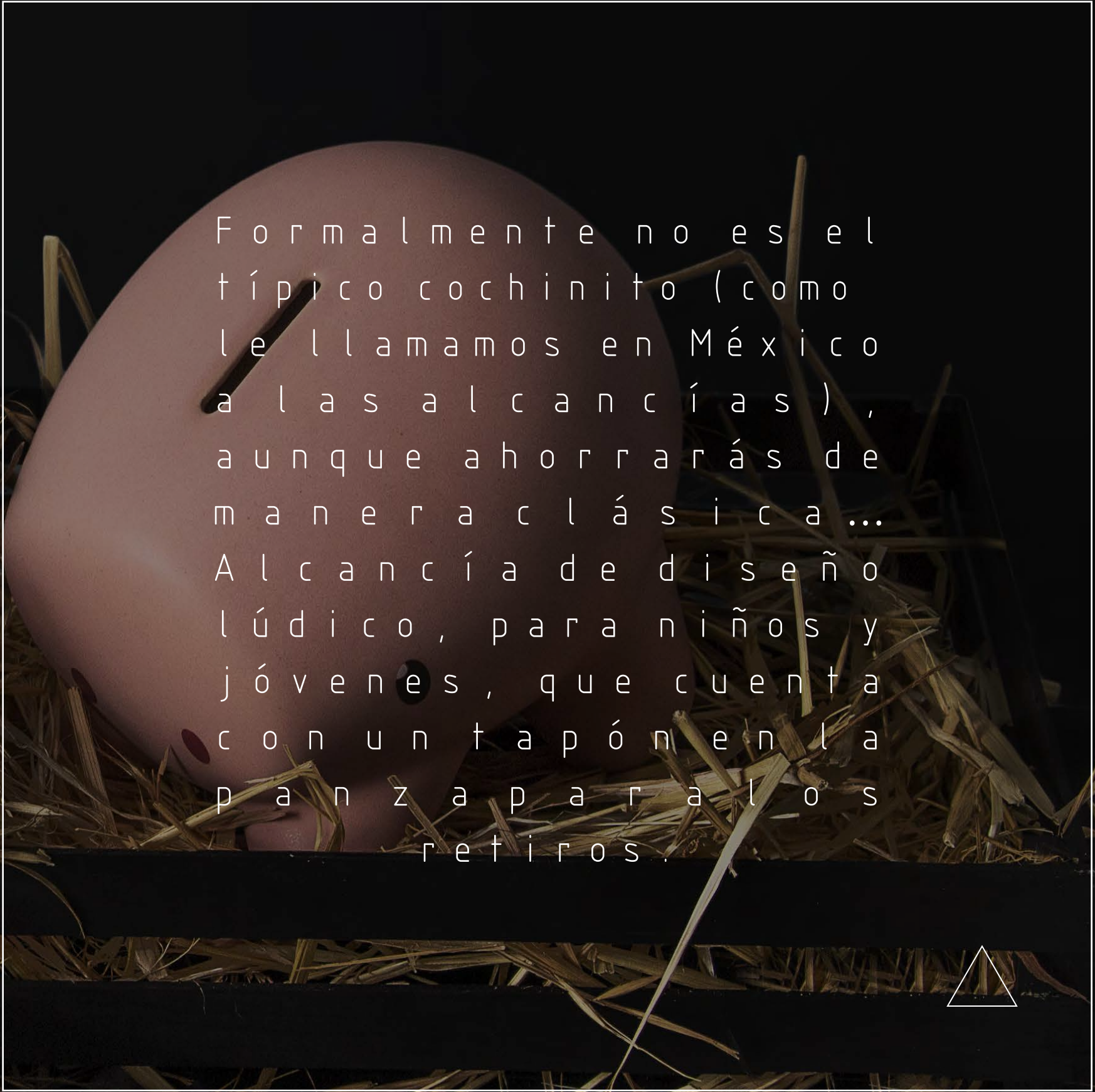

PIGGY

Alcancía de cerámica de alta temperatura (Stone-ware / cono 5) en acabados de esmalte o engobe. Las de esmalte tienen sus ojos, cola y nariz en calcomanía cerámica (horneada). Las de acabado en engobe traen gises de colores y su esponja, para poder decorarla. Cuenta con un tapón de corcho en la panza para poder retirar tu dinero.

Medidas: 15x14x16 cm.

1 2 0 7

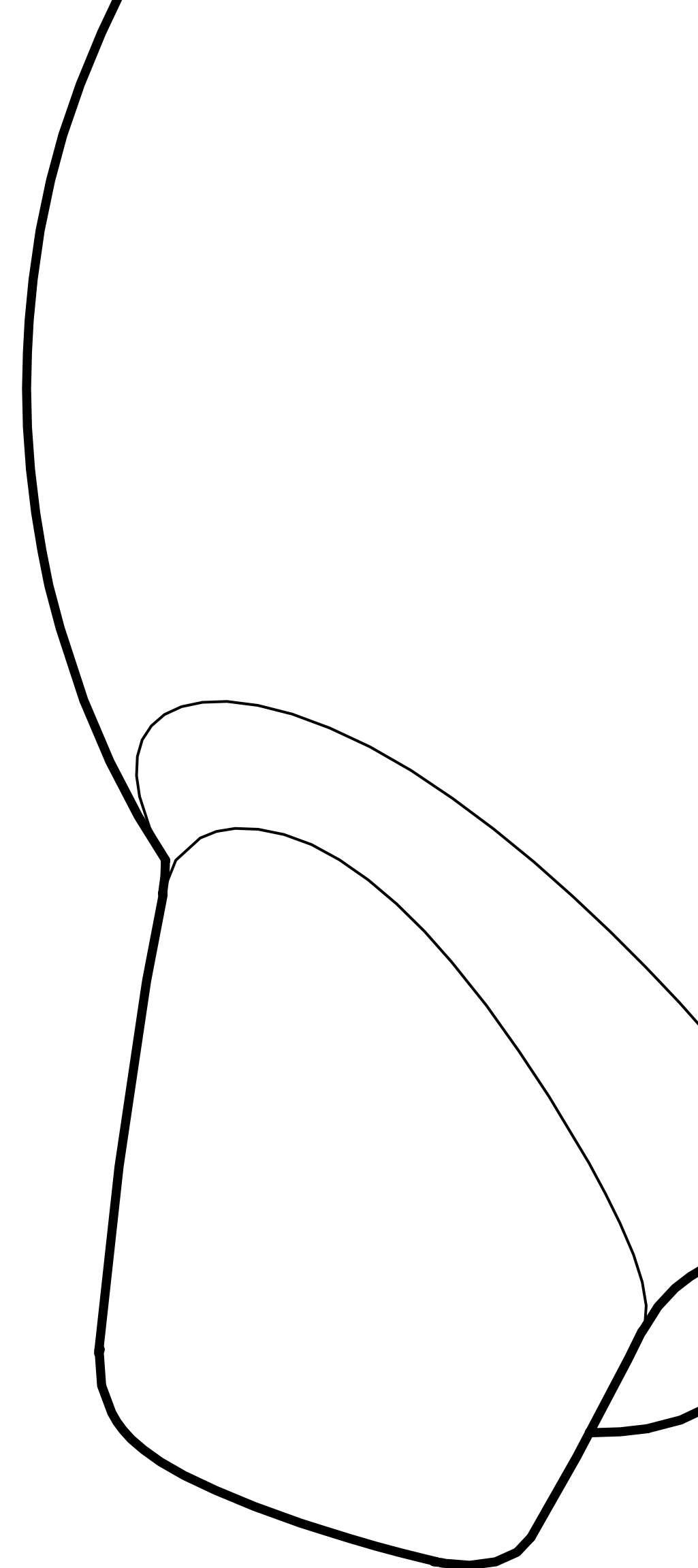

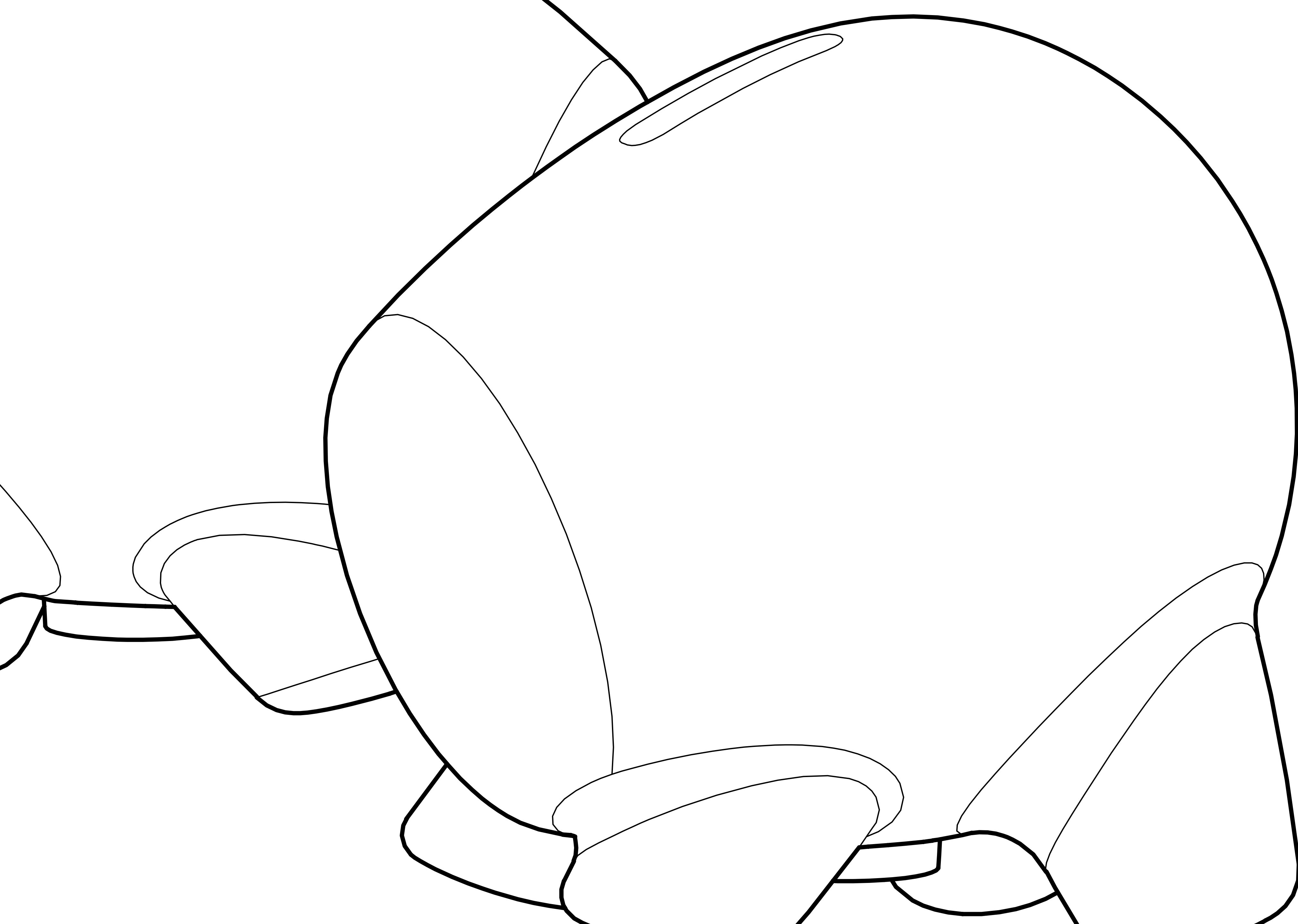

1 2 0 7

SALMÓN
MATE



R O S A



BARRO
1 0 0



N E G R O



BLANCO



CONCRETO



NEGRO
LIJA



NATURAL



CAFÉ



N G L . 8 0

C F . 7 0

B R . 1 0 0

N T . 0 0

B L . 1 0 0

N G . 1 0 0

D O N B U R I

A C A B A D O S



—
DONBURI/AKU

Tazón japonés para
plattillos
tradicionales
elaborados a base de
arroz (Gohan) y
cualquier otro tipo
de comida oriental.
Cuenta con un par de
orificios donde
colocar los
palillos.



DONBURI DONBURI.AKU

Tazón de cerámica de alta temperatura (Stone-ware / cono 5) en acabados de esmalte, engobe o

modelos con calcomanía cerámica (horneada). Se puede usar en el microondas.

Capacidad: 200 gr

Medidas: 15 x 13 x 19 cm.

Par de palillos artesanales de nogal o fresno de 24 cm de largo. Su proceso de fabricación es, maquinados en CNC, pintados a mano, grabados en laser y sellados con aceite de linaza (no tóxico).

1 2 0 7

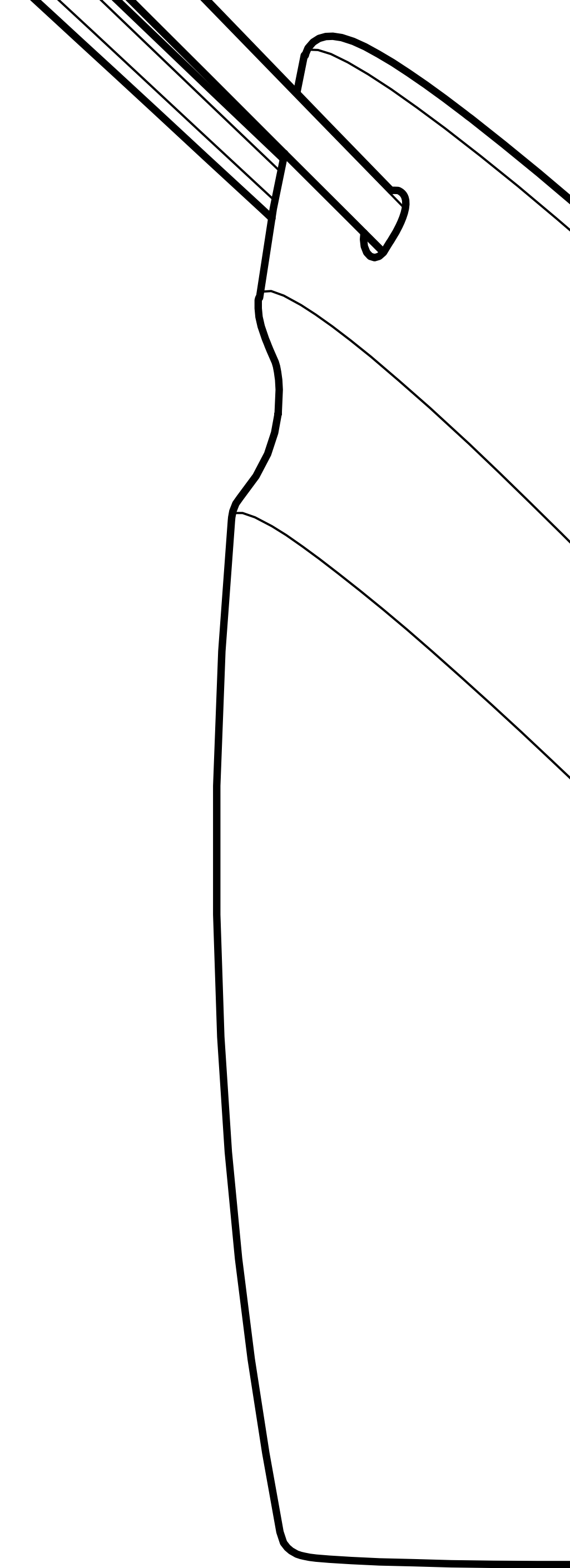

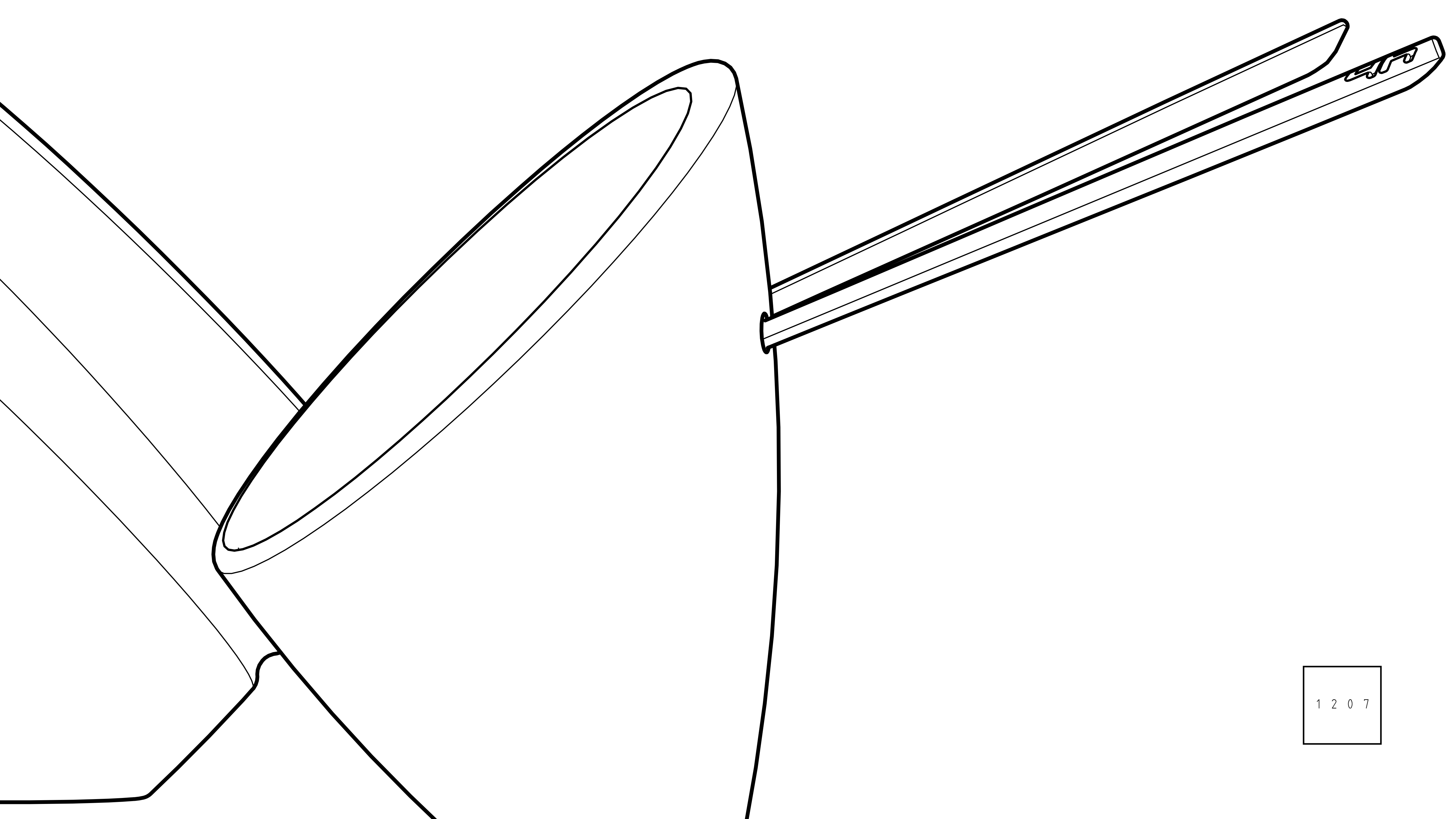

1 2 0 7

BARRO
1 0 0



NATURAL
BLANCO



NATURAL
NEGRO



NEGRO
LIJA



NEGRO

BLANCO
OCTAVIO



BLANCO
SAMURAI.M



BLANCO
SAMURAI.L



BLANCO
AKU



BLANCO

N G L . 8 0

L M . 9 0

A P . 9 0

N T . 0 0

B L . 1 0 0

N G . 1 0 0

N O H O & X I

A C A B A D O S

—
N O H O
&
X I

Las palabras otomís
que significan
gordo y flaco dan
nombre a este juego
de aceitera y
vinagrera, o
contener cualquier
otro líquido; e
incluso usarse como
floreros.



**N O H O
&
X I**

Par de envases de
cerámica de alta
temperatura
(Stone-ware/cono 5)
en acabados de

esmalte, engobe o modelos con
calcomanía cerámica (horneada).
Cuentan con tapones de corcho.

Capacidad: Aceitera.- 750 ml y
Vinagrera.- 650 ml.

Medidas: Aceitera.- 12 x 12 x 22
cm y Vinagrera.- 12 x 10 x 22 cm.

1 2 0 7

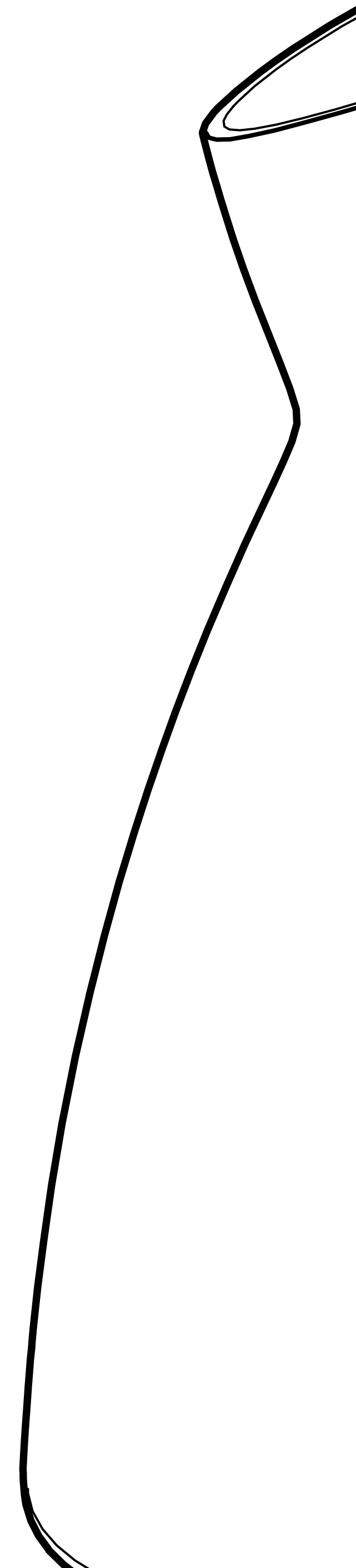

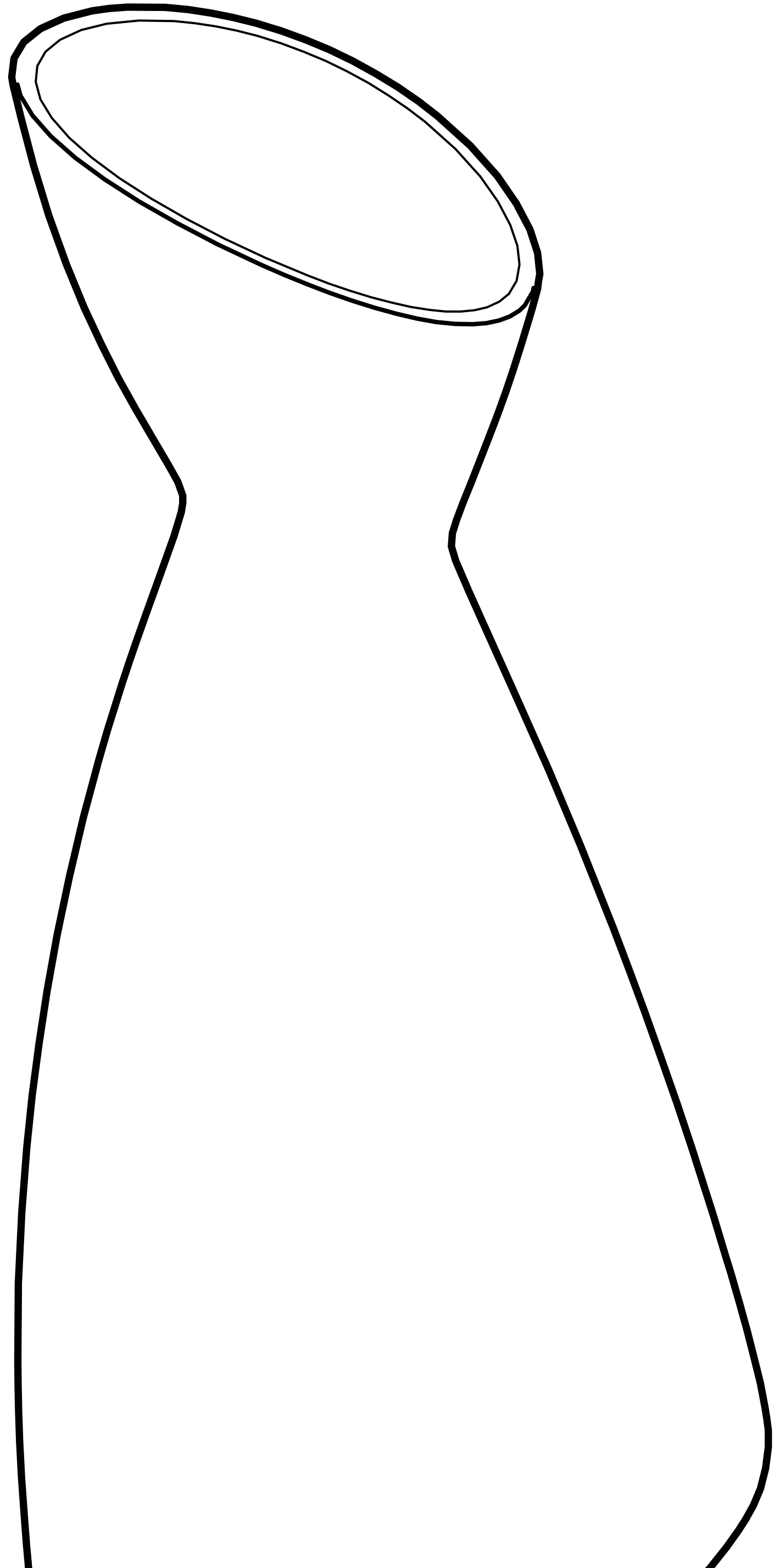
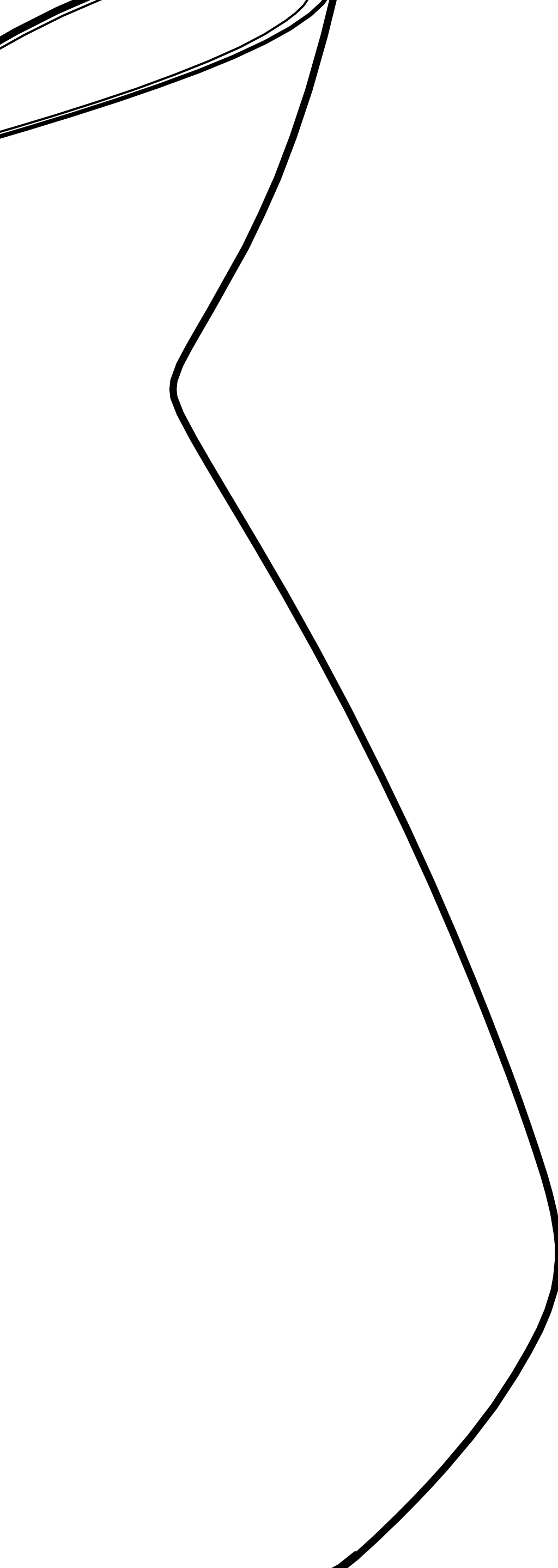

1 2 0 7



NATURAL
NEGRO
BLANCO



BLANCO
NEGRO



BLANCO
SAMURAI



NEGRO.LIJA
LIMÓN
TURQUESA

N G L . 8 0

L M . 9 0

A P . 9 0

B R . 1 0 0

N T . 0 0

B L . 1 0 0

N G . 1 0 0

D Ö M D O
A C A B A D O S

—
D Ö M D O

Palabra de origen
otomí que significa
siempre viva. Esta
maceta hace
referencia a su
nombre, ya que
cuenta con su propio
contenedor para que
a la planta no le
falte agua en ningún
momento.



DÖMDO

Maceta de cerámica de alta temperatura (Stone-ware / cono 5) en acabados de esmalte con calcomanía cerámica, o engobe. Formada por 2 piezas el cuerpo y la base (contenedor para el agua).

Está diseñada principalmente para orquídeas, u otras plantas de raíces aéreas o cortas, como crásulas.

Medidas: 7 pulgadas de diámetro del cuerpo, con una medida total de 19 x 21 cm.

Capacidad contenedor: 400 ml.

1 2 0 7

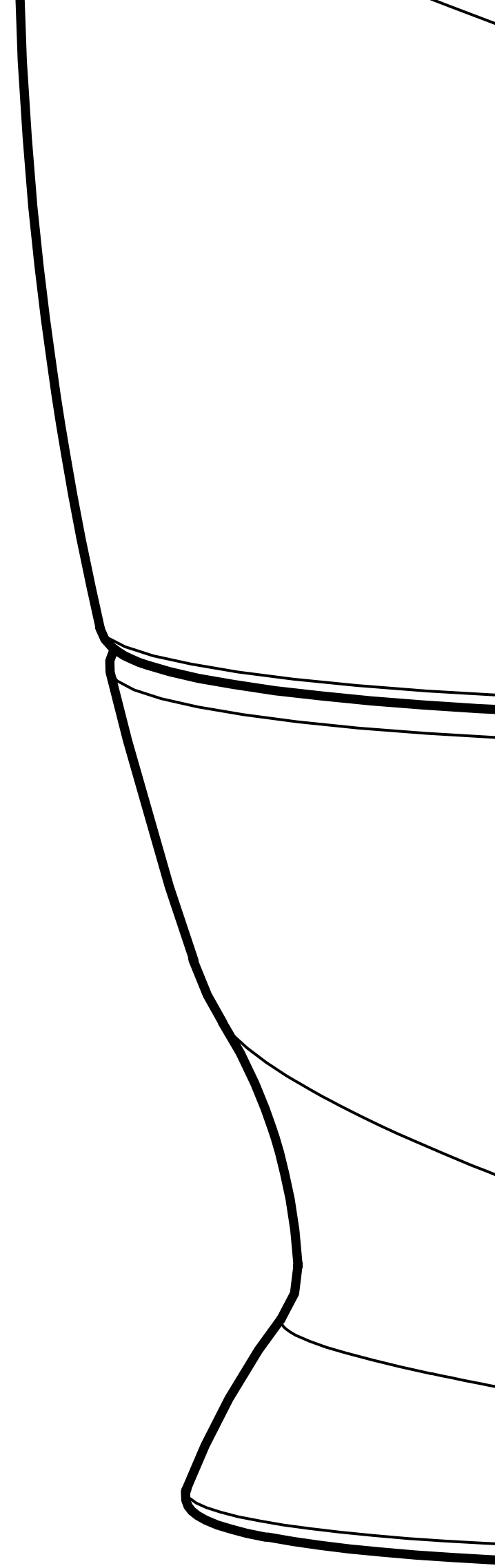



1 2 0 7

NATURAL
TURQUESA



BARRO
BLANCO



NEGRO.LIJA
LIMÓN



BLANCO



NEGRO

N G L . 8 0

L M . 9 0

B L . 1 0 0

N G . 1 0 0

K I I W
A C A B A D O S



—
K I I W

Esta palabra maya
significa agave
mezcalero y da
nombre a esta
singular licorera
porque está pensada
para mezcal, aunque
también puede
contener cualquier
otro líquido.



K I I W

Envase de cerámica de alta temperatura (Stone-ware / cono 5) en acabados de esmalte brillantes o engobe. Cuenta con un tapón de corcho. Su singular forma favorece ergonómicamente para un mejor agarre y la inclinación en el pico ayuda a verter mejor el líquido.

Capacidad: 600 ml.

Medida: 6 x 14 x 26 cm.

1 2 0 7

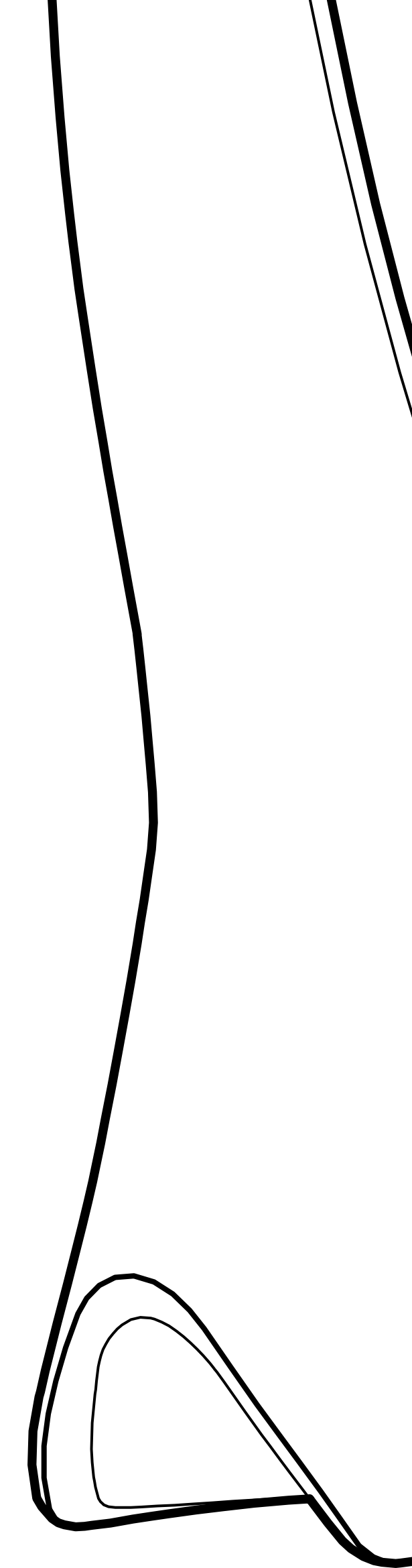



1 2 0 7

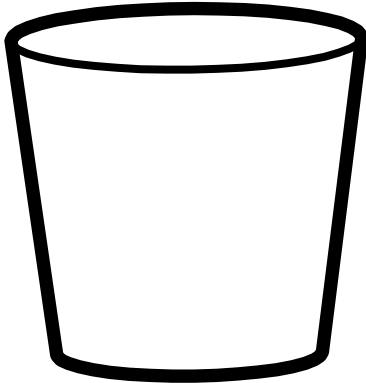

— NEGRO.LIJA
N E G R O

BLANCO



NEGRO

C T R . 8 0

N G L . 8 0

A P . 9 0

B R . 5 0

N T . 0 0

U V . 9 0

S L . 1 0 0

H A C H
A C A B A D O S



—
H A C H

La palabra maya Hach, usada como superlativo tan, da nombre a este par de pequeños tazones, que pueden usarse para contener productos tan diversos como líquidos, café, fruta, postres, entre muchos otros.



HACH

Par de tazones de cerámica de alta temperatura (Stone-ware/cono 5) en acabados de esmaltes brillantes, mates, metálicos y engobes.

Cuentan con bases de triplay de nogal y jocha de 5mm, cortados y grabados en laser.

Capacidad: 110 ml.

Medidas: 6 x 7 cm.

Medidas base: 7.5 cm de diámetro.

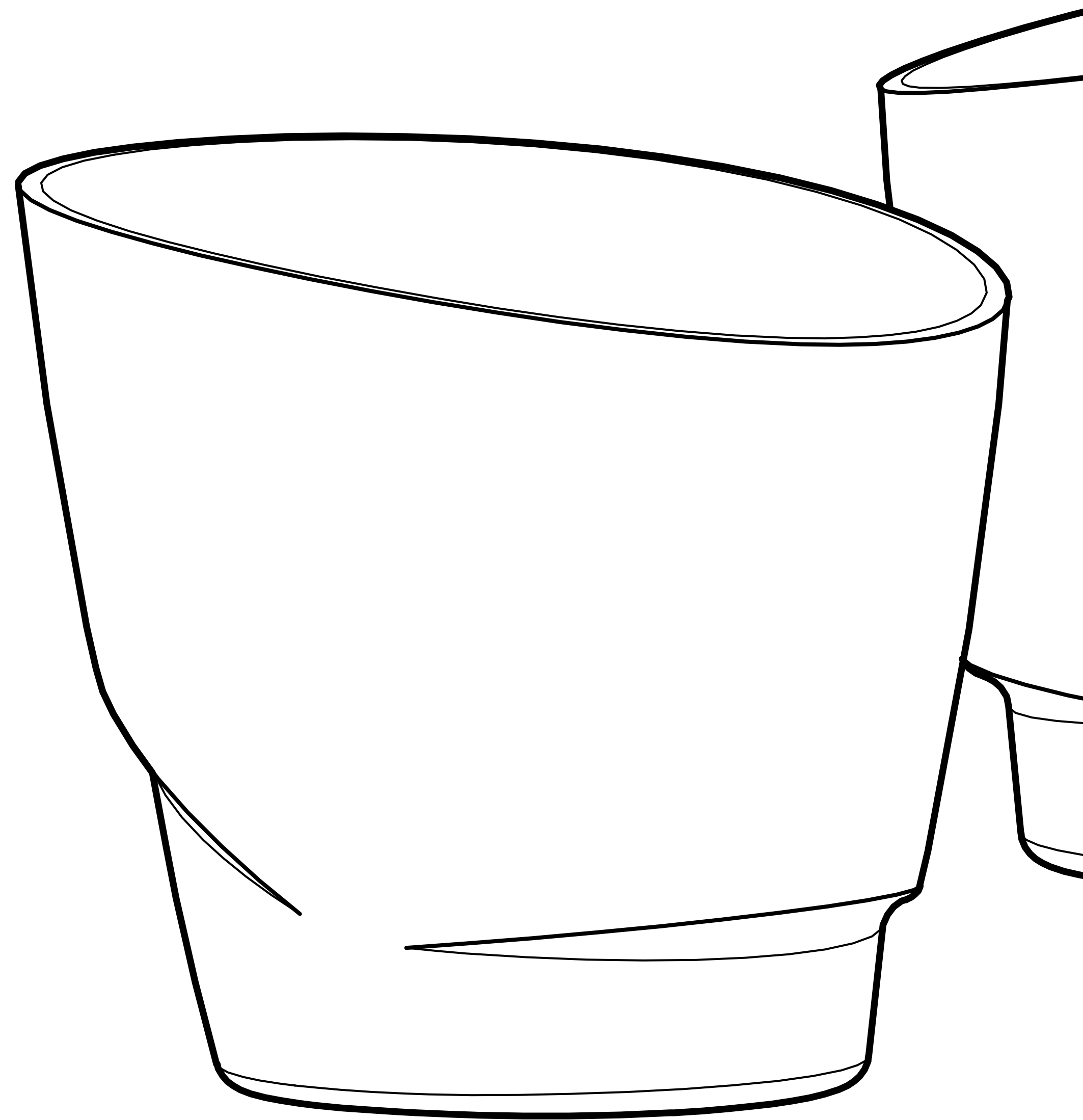

1 2 0 7



1 2 0 7

NATURAL
TURQUESA



T A Z Ó N

V A S O

NEGRO.LIJA
SALMÓN



C A F É
B R O N C E



C O N C R E T O
G R I S



N E G R O . L I J A
U V A



B L A N C O
N E G R O
M A T E



N G L . 8 0

L M . 9 0

C T R . 8 0

B R . 1 0 0

B L . 1 0 0

N G . 1 0 0

Y A L H A
A C A B A D O S



—
YALHA

M a c e t a q u e
s i m b o l i z a l a s
c o p a l e r a s
p r e h i s p á n i c a s . E n
z a p o t e c a , l a
p a l a b r a Y a l h a
s i g n i f i c a c o p a l .
Y a l h a e s u n o b j e t o
d o s e n u n o , y a q u e
l a m a c e t a y e l p l a t o
s o n u n a s o l a p i e z a .



YALHA

Maceta cerámica de alta temperatura (Stone-ware/cono 5) en acabados de esmalte brillante y combinación con engobes.

La base está producida en varios procesos el primero es corte CNC de las patas en triplay multicapa de Abedul en un grosor de 18mm, posteriormente selladas y con barniz acrílico mate. Las estructuras metálicas están producidas en corte laser, el aro soporte en lámina negra calibre 14 (1.9mm) y las estructuras inferiores en lámina negra calibre 18 (1.2mm), posteriormente con electro-pintura blanca brillante como base y con una capa superficial de esmalte acrílico fluorescente (para generar un efecto visual al desgaste de la misma estructura); y finalmente con tornillería milimétrica de acero inoxidable de 3mm; para que se pueda armar.

Medidas: diámetro de 7 pulgadas. Total: 19 x 20 cm.

Modelos con base de triplay multicapa en 2 tamaños: 92 y 46 cm de alto.

1 2 0 7

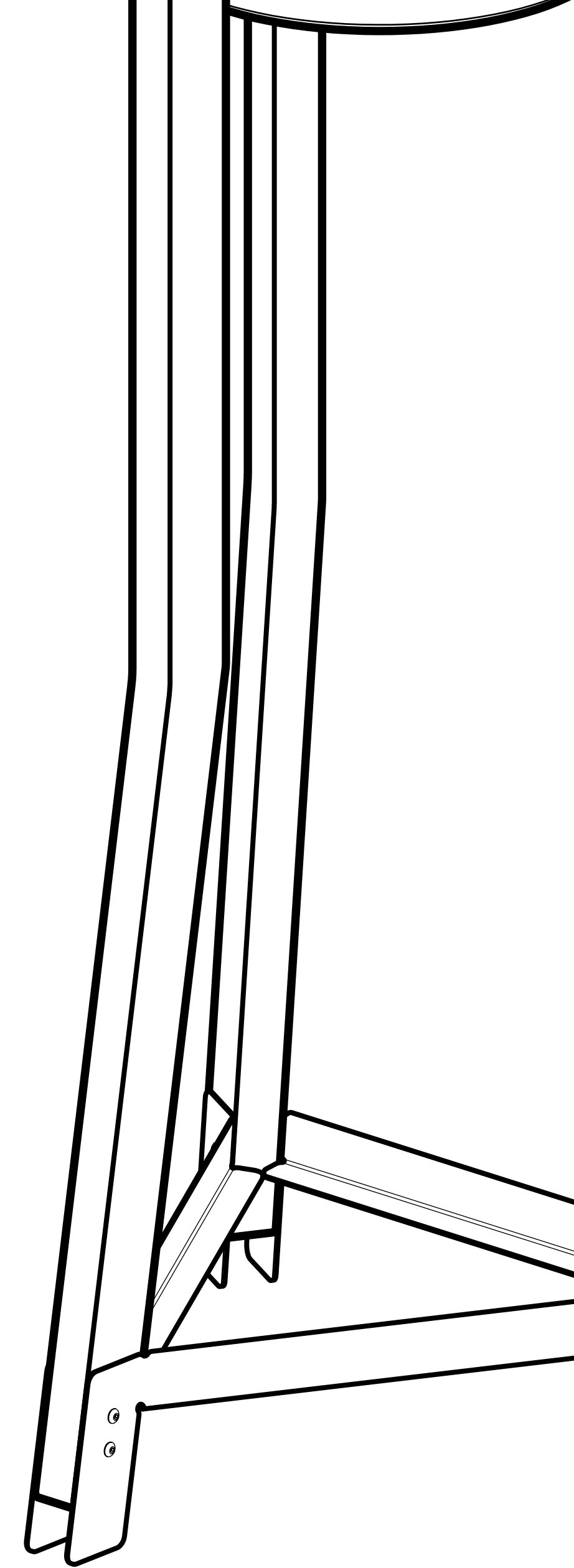

1 2 0 7

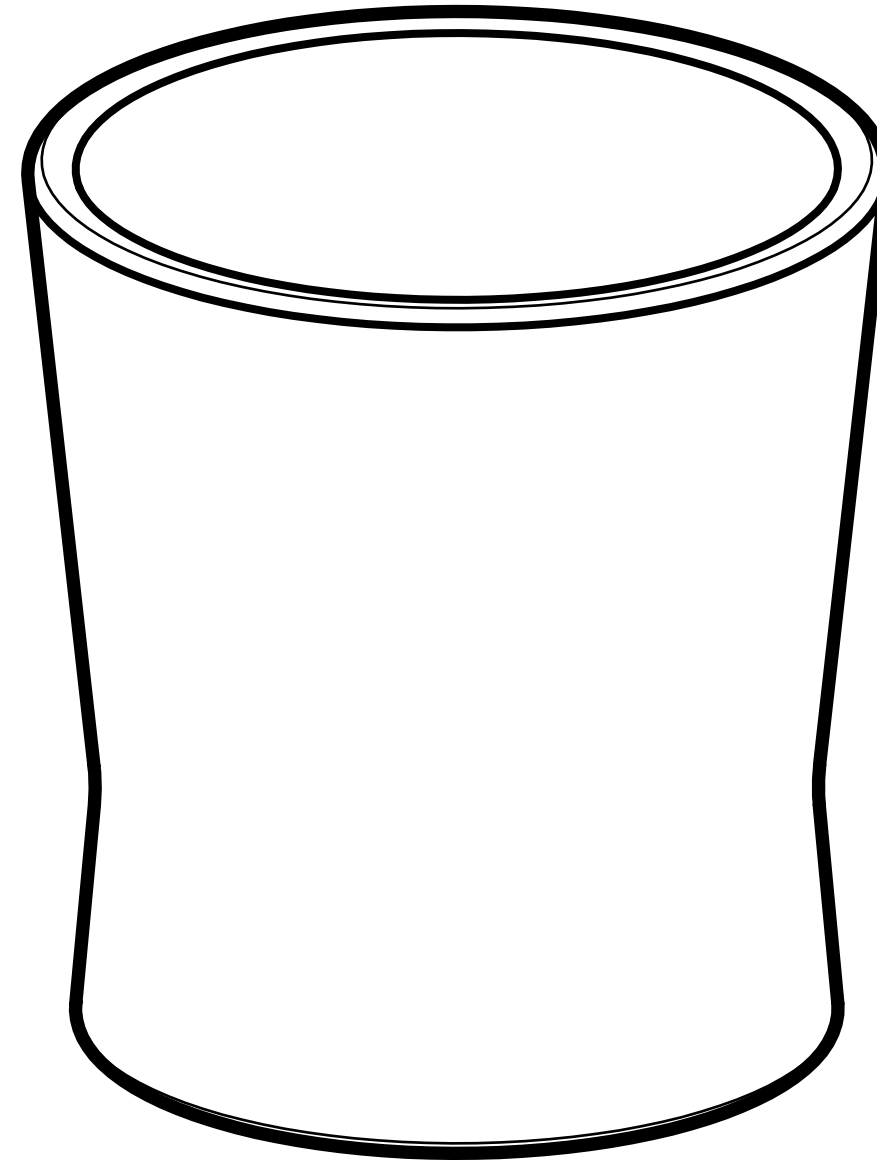
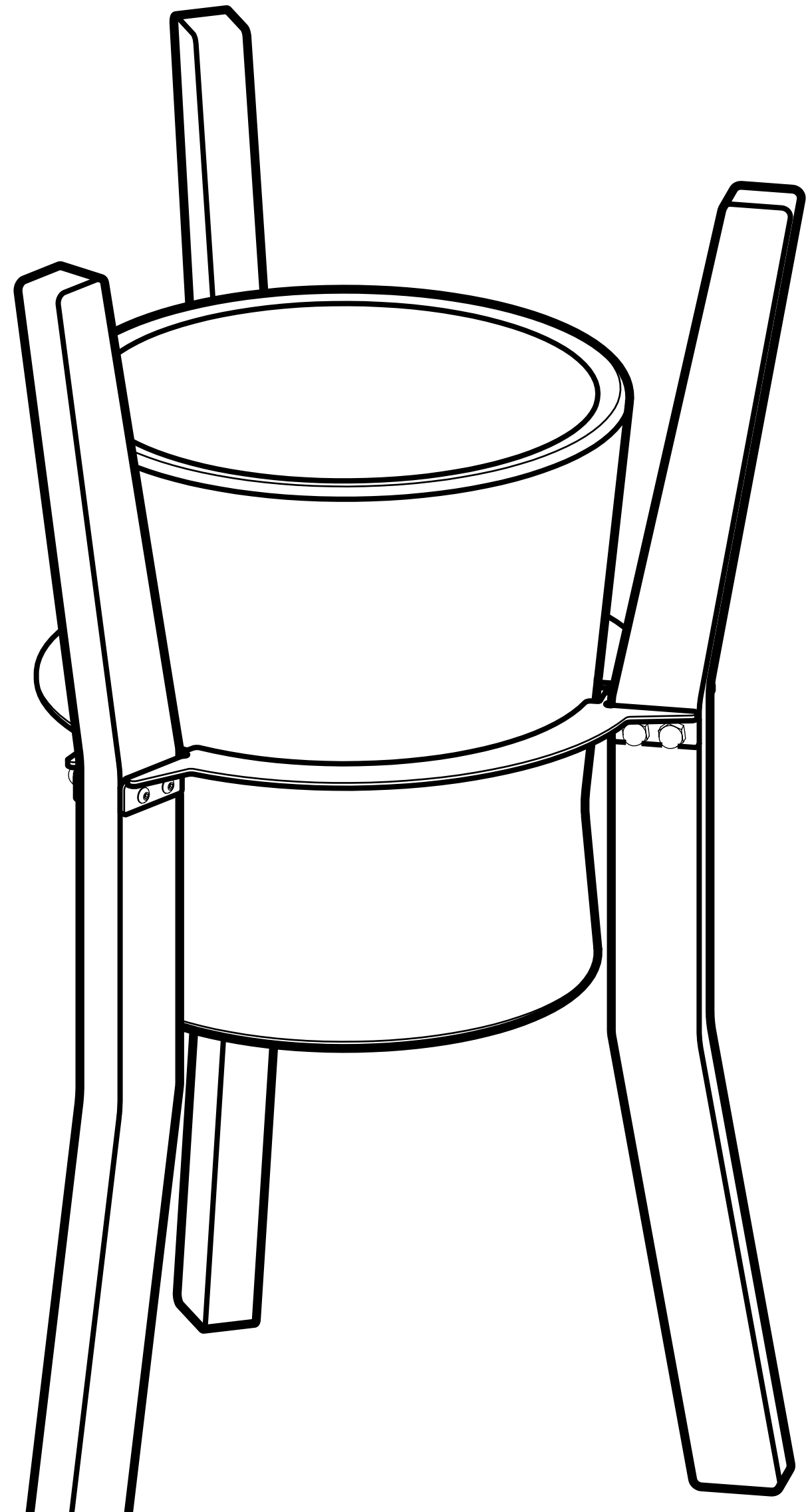
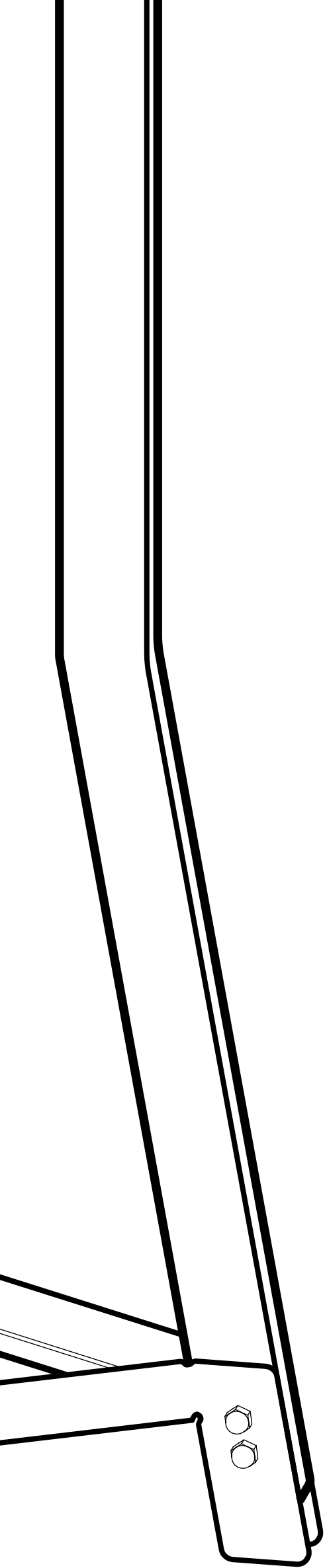



NEGR O
ABEDUL



BLANCO



NEGR O



BLANCO
ABEDUL

CH'OOY
ACABADOS

N G L . 8 0

B R . 1 0 0

B L . 1 0 0

N G . 1 0 0



—
CH'OOY

Juego de 3 macetas. También de origen maya, la palabra Ch'ooy que significa cubo, da nombre a estos productos de esta figura geométrica.



CH'OOY

Maceta individual (cuerpo de maceta y plato base) o en juego de 3 piezas; de

cerámica de alta temperatura (Stone-ware/cono 5) en acabados de esmalte brillante o mate y combinación con engobes.

La estructura está producida en varilla de acero de 3/16", doblada y soldada. Electro-pintura como base y esmalte fluorescente o de color como recubrimiento extra (para generar un efecto visual al desgaste de la misma estructura); con gomas base.

Medida: 20 x 15 cm con todo y plato, capacidad de maceta standard de 9 pulgadas.

Medida de la base metálica: 20 x 60 x 21cm.

1 2 0 7

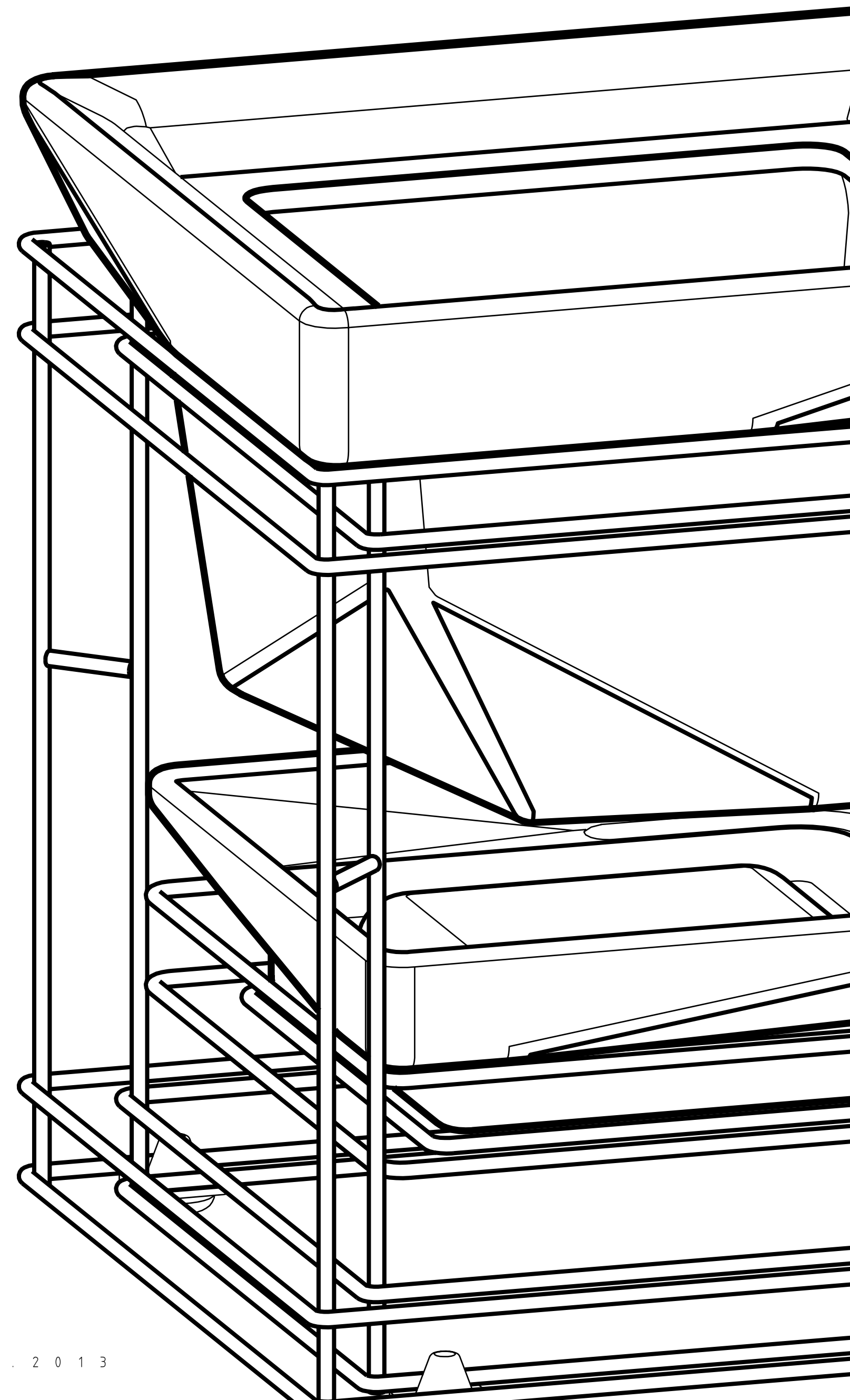

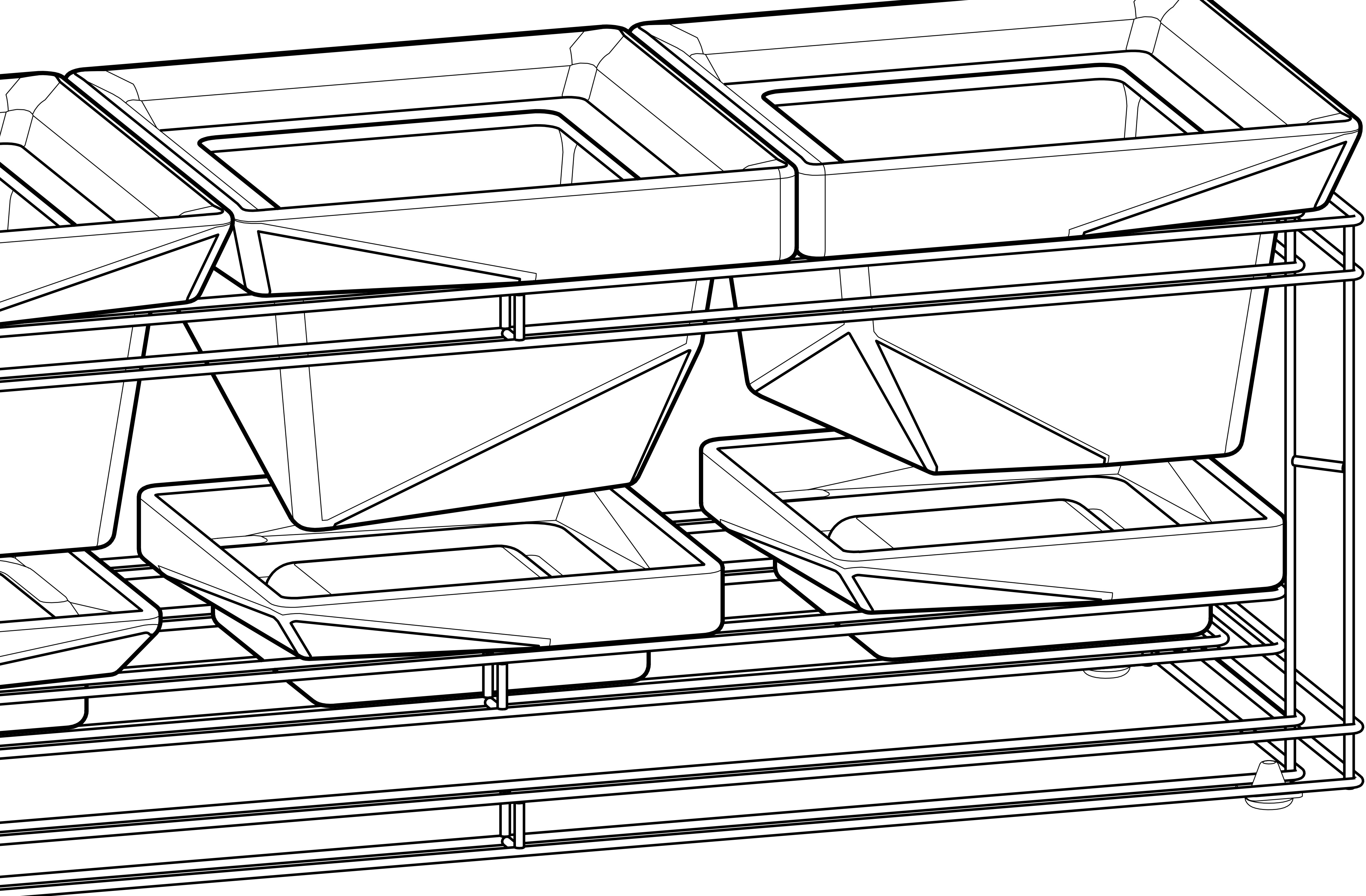

1 2 0 7

BARRO
1 0 0



BLANCO

NEGRO
LIJA



NEGRO

N G L . 8 0

L M . 9 0

N T . 0 0

A P . 9 0

B L . 1 0 0

N G . 1 0 0

P I S A
A C A B A D O S



—
P I S A

F l o r e r o c u y o
n o m b r e h a c e
r e f e r e n c i a a
l a f a m o s a
t o r n e
i t a l i a n a d e
P i s a , p o r s u
i n c l i n a c i ó n .



PISA

Florero de cerámica de alta temperatura (Stone-ware/cono 5) en acabados de esmalte y combinados con engobe o el material natural. Existen modelos con calcomanía cerámica (horneada).

Medidas: 10 x 12 x 25 cm.

1 2 0 7

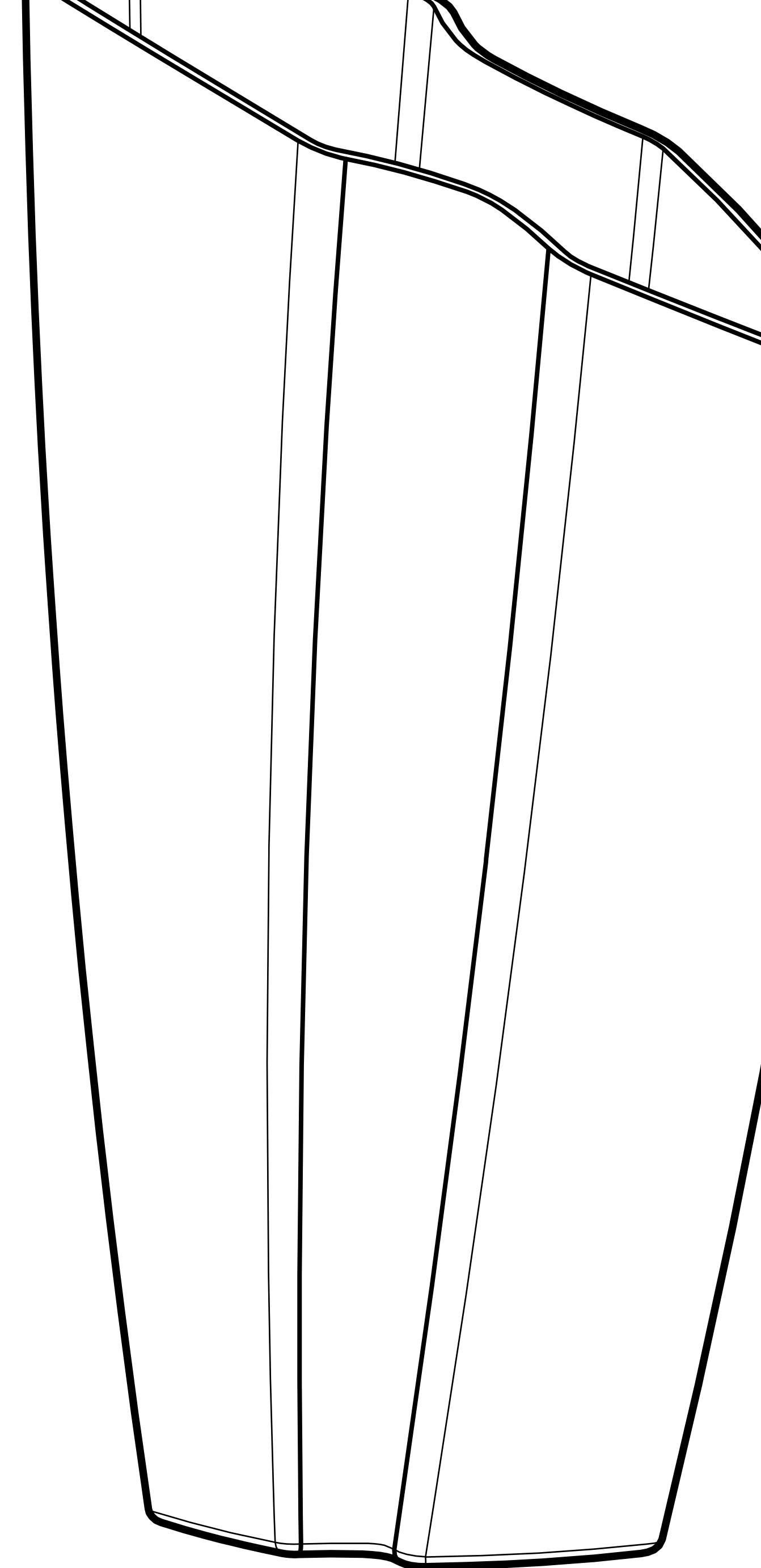

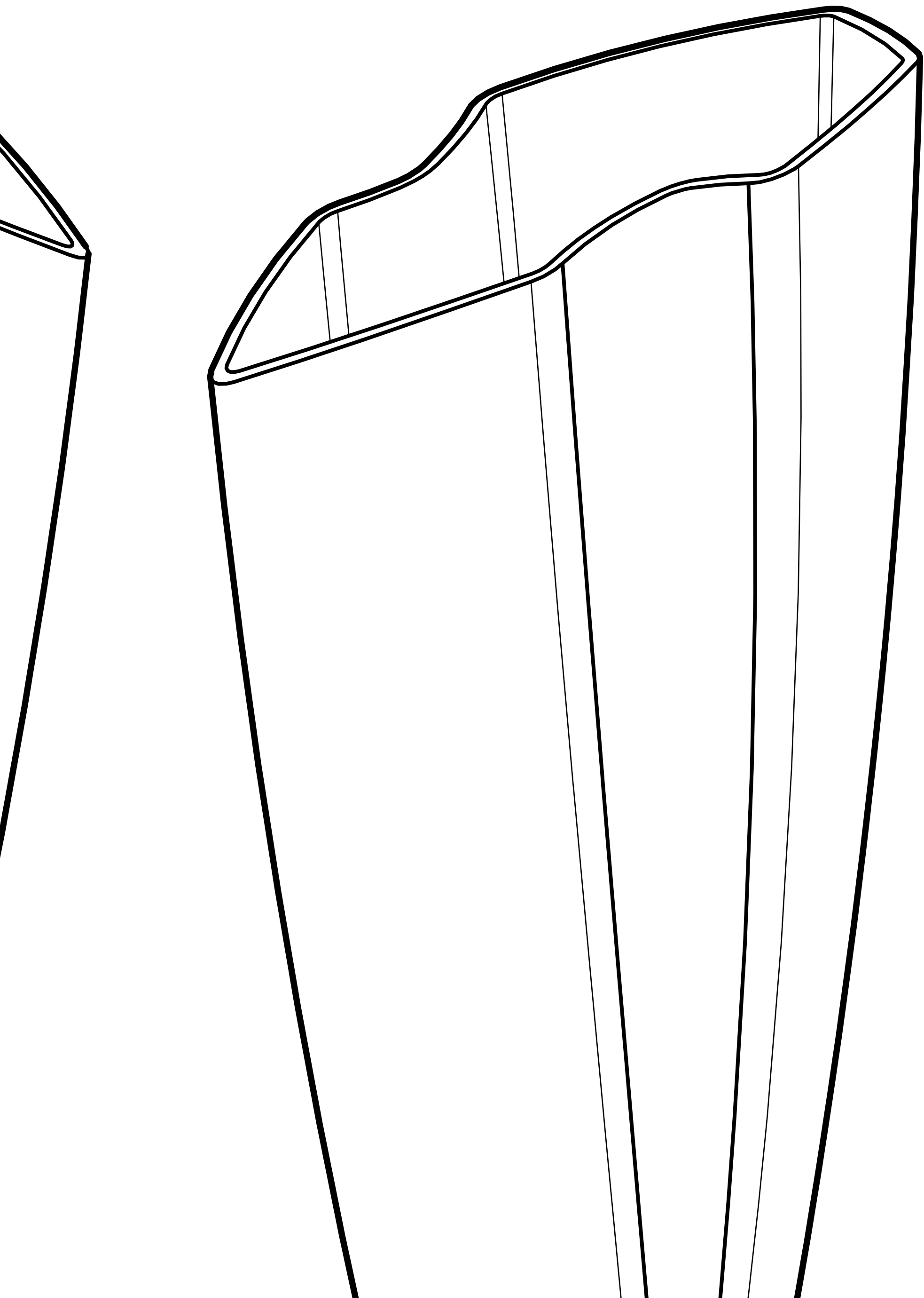

1 2 0 7

NEGRO
NATURAL



BLANCO
CALCOMANÍA

BLANCO
NATURAL



NEGRO.LIJA
LIMÓN



B L . 1 0 0

L É E T S '
 A C A B A D O S

N G . 1 0 0



—
LÉETS'

Palabra que
significa
resplandor de
fuego. Portavelas
con velas de
distintos aromas.
También pueden
ser usadas como
mini macetas.



LÉETS'

Juego de 3 portavelas
de cerámica de alta
temperatura
(Stone-ware/cono 5)

en acabados de esmaltes
brillantes. Existen modelos con
calcomanía cerámica (horneada).
Cuentan con velas artesanales de
varios aromas.

Existen 2 modelos de base; la
primera es, base de triplay de
caobilla, nogal y jocha de 5mm,
cortados en laser; y al final
llevan una capa con sellador mate.
El otro modelo de base es en
acrílico transparente de 3mm,
cortado en laser y posteriormente
doblado a calor.

Medida total: 13 x 12 x 25 cm.

1 2 0 7

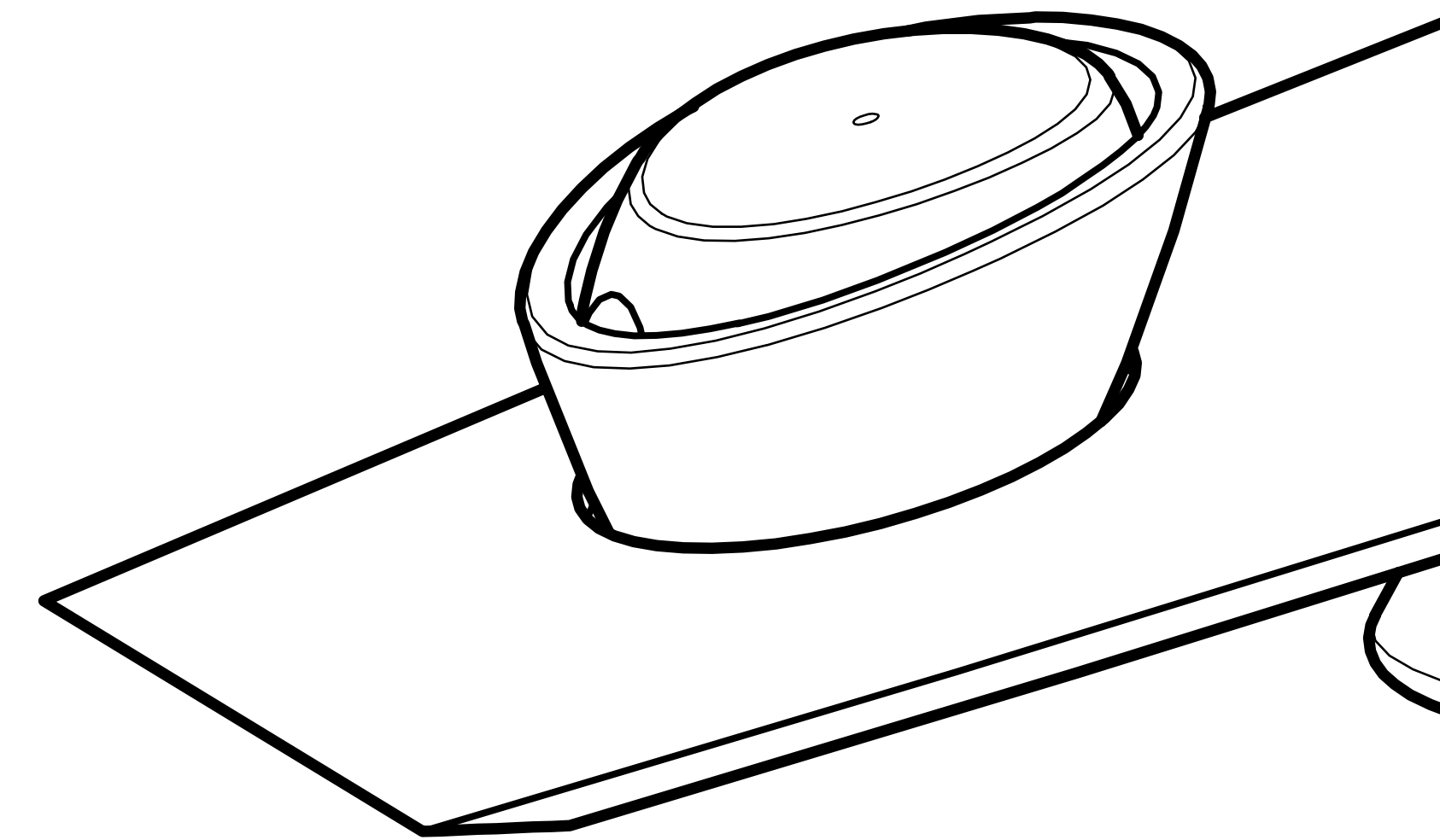

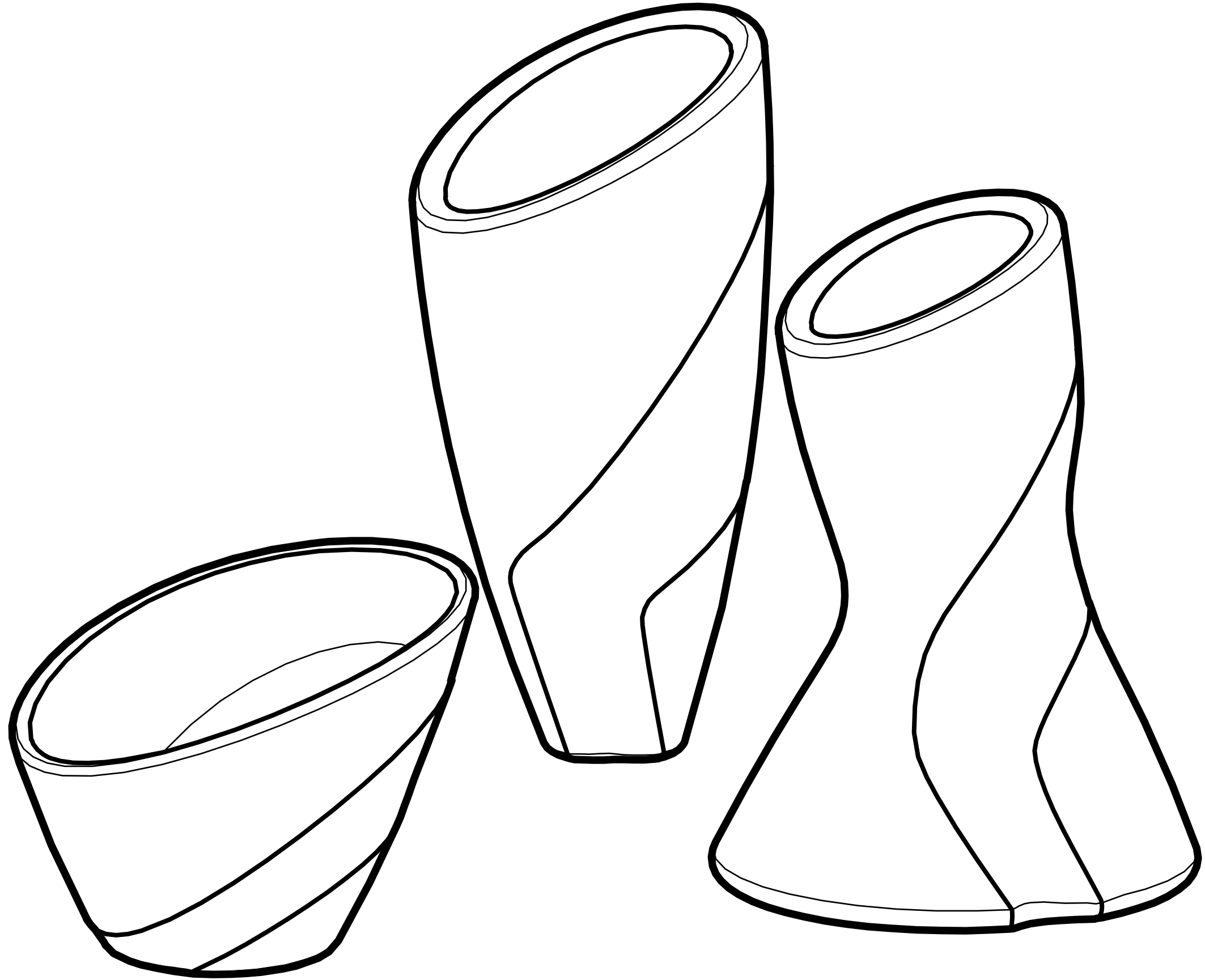
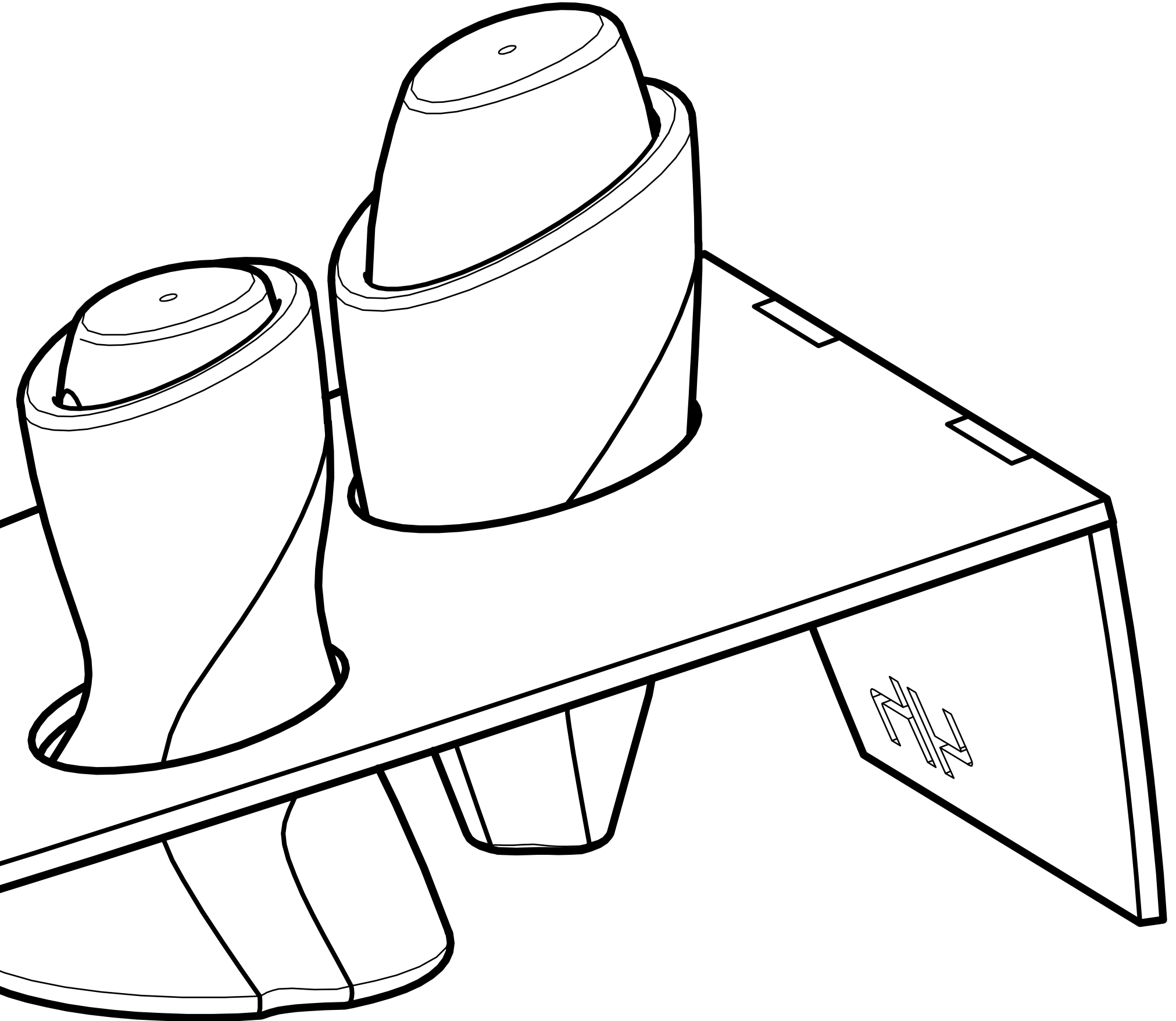

BLANCO
CAOBILLA



NEGRO
JOCHA



BLANCO
ACRILICO



BLANCO
NOGAL





CONTAMOS CON UNA AMPLIA GAMA DE ACABADOS Y POSIBLES COMBINACIONES, PARA NUESTROS PRODUCTOS O PARA CUALQUIER TIPO DE DISEÑO...

A50 - 7Cu5
1030° / 1207°
Mex. - Mor.

ACABADOS

Si deseas hacer pedidos especiales, tenemos un amplio catálogo de acabados, para tu elección en nuestros modelos.

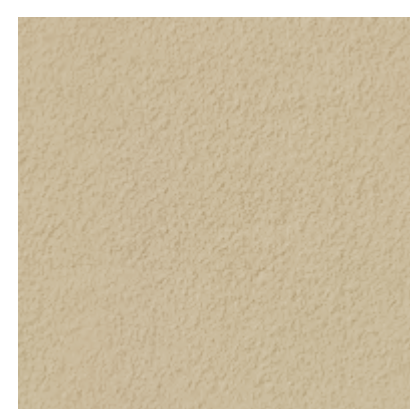

Natural



Barro 100

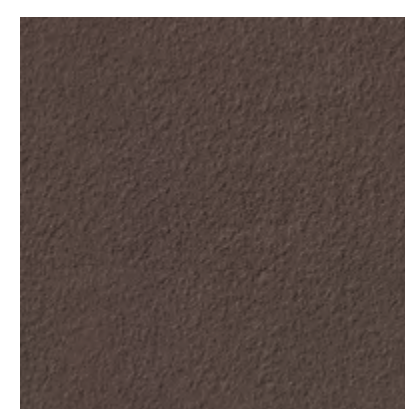

Café

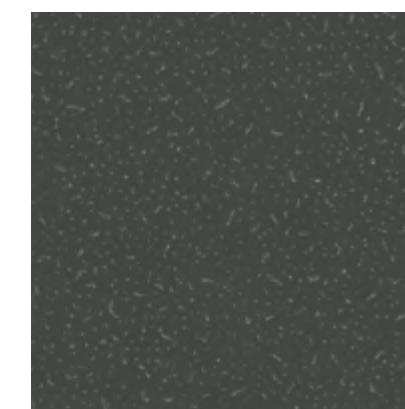

Concreto



Negro Lija



Azul Lija



Transparente



Amarillo



Naranja



Tomate



Rosa



Azul



Gris



Blanco



Negro



Limón



Uva



Turquesa

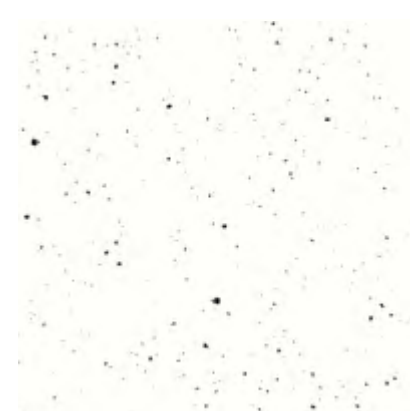

Moteado

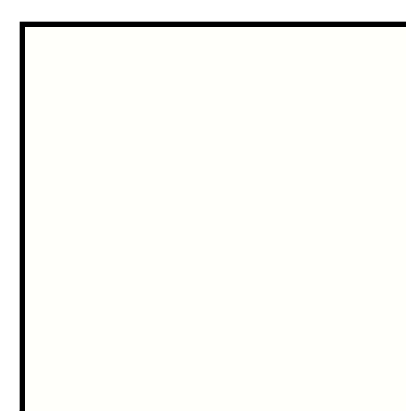

Blanco Mate

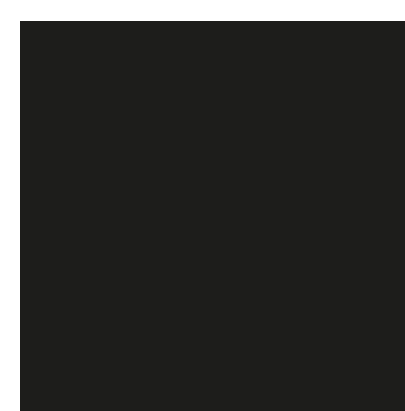

Negro Mate

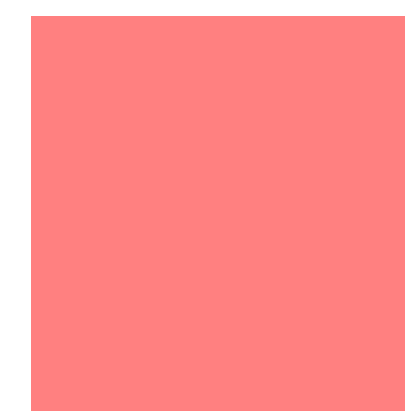

Salmón



Bronce



Oro



C O N G E L A M I E N T O

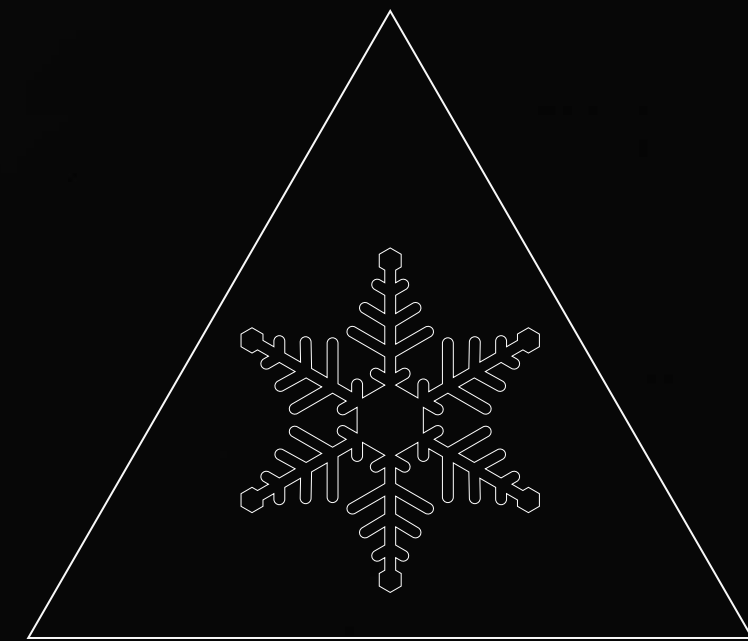

M I C R O O N D A S

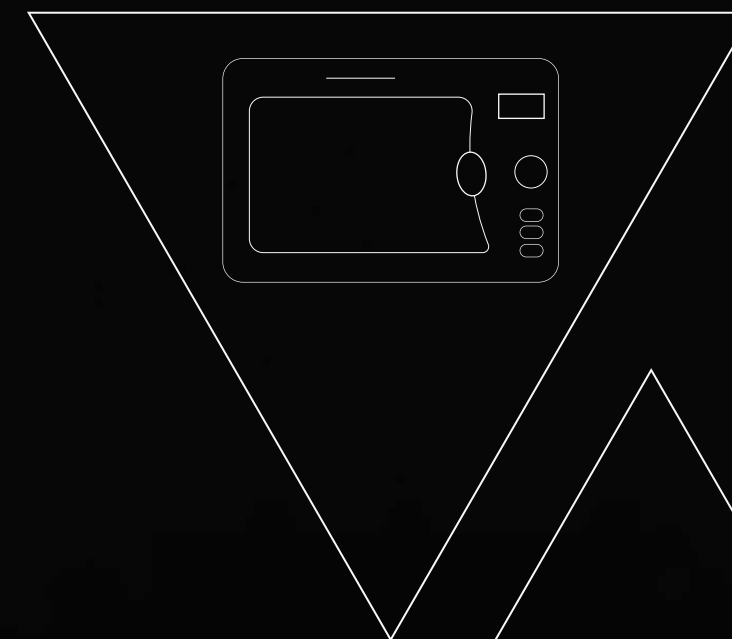

F U E G O . M A X . 5 0 °

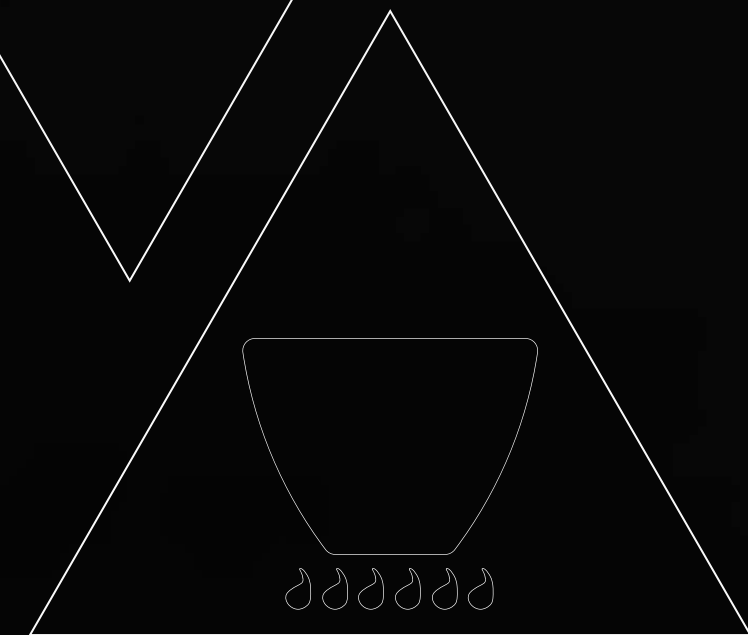

Á C I D O S





Y O H O
C E R A M I C

f / y o h o c e r a m i c

@ y o h o c e r a m i c

/ y o h o c e r a m i c

Bē y o h o - c e r a m i c

@ y o h o c e r a m i c

w w w . y o h o - c e r a m i c . c o m

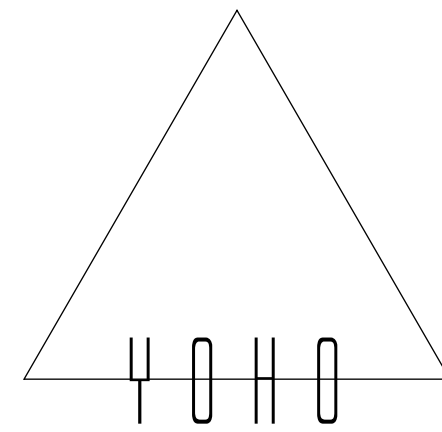

Y O H O
O I S E Ñ O - M É X I C O

D I . M a n u e l E . M .

0 4 4 - 5 5 - 2 5 0 1 1 3 8 5
5 6 9 5 6 3 3 6 _ 5 5 7 1 5 0 4 1

di@yoho-ceramic.com
hello@yoho-ceramic.com

M i g u e l . O l i v a r e s . 3 3
P r e s i d e n t e s . E j i d a l e s
C o y o a c á n . M e x i c o

| C e r á m i c a | I n d u s t r i a l
I n t e r i o r | G r á f i c o